

Operating Instructions  
Bedienungsanleitung  
Mode d'emploi

***kobold***<sup>®</sup>  
by bron

***EWB 400-575***

***EWB 400-575-800***

**EWB 400.575**

**EWB 400.575.800**

## Avant l'utilisation

Veillez lire attentivement les informations contenues dans ce mode d'emploi. Elles vous signalent tout ce que vous devez savoir sur l'utilisation, la sécurité et l'entretien de votre appareil. Conservez ce mode d'emploi pour vous y référer et joignez-le à l'appareil si une autre personne doit s'utiliser.

Veillez vous conformer aux consignes de sécurité.

## Table des matières

## Page

<b>Attention:</b>	<b>Consignes de sécurité importantes -</b>		
	<b>A lire absolument avant la mise en service!</b>		<b>24</b>
1.	<b>Mise en service</b>		<b>27</b>
2.	<b>Régulation de puissance</b>		<b>28</b>
3.	<b>Commande à distance de la torche (marche/arrêt)</b>		<b>28</b>
4.	<b>Mise en place ou remplacement de la lampe</b>		<b>28</b>
5.	<b>Les voyants lumineux (LED) et leurs significations</b>		<b>28</b>
6.	<b>Utilisation des appareils kobold sur des génératrices à moteur</b>		<b>29</b>
7.	<b>Éléments de commande et d'affichage</b>		<b>30</b>
8.	<b>Données techniques</b>		<b>31</b>
9.	<b>Déclaration de conformité</b>		<b>32</b>

## **Attention: Consignes de sécurité importantes - A lire absolument avant la mise en service!**

1. L'équipement se prête seulement pour l'utilisation par des spécialistes.
2. Par mesure de sécurité, l'appareil doit uniquement être alimenté sur un réseau avec mise à terre. Avec l'interrupteur enclenché, l'affichage LED jaune "earth ok" doit être allumé.
3. Evitez toute utilisation inappropriée et veillez surtout spécialement aussi à ce que la circulation naturelle du refroidissement ne soit pas entravé.
4. La torche et les accessoires placés devant la torche peuvent atteindre des températures élevées. Il convient donc de prendre toutes les précautions utiles lors de leur manipulation.
5. Utilisez uniquement des câbles de raccordement intacts. Veillez, lors de la pose de câbles, à ce que ceux-ci ne soient pas au contact de pièces chaudes et qu'ils ne présentent pas de risque de trébuchement pour les personnes. Si un câble de rallonge s'avère nécessaire, il devra être suffisamment dimensionné pour le régulateur de puissance devant être alimenté. Les câbles qui ne sont pas conçus pour l'ampérage correspondant peuvent surchauffer.
6. Des appareils qui sont tombés ou ont été endommagés ne doivent pas être utilisés. Contactez un spécialiste kobold. Confiez toujours les travaux d'entretien ou de réparation à un spécialiste.
7. Pour garantir la sécurité de fonctionnement mécanique et électrique, uniquement des pièces de rechange originales doivent être utilisées. Si le régulateur de puissance n'est pas monté conformément aux règles de l'art, il peut, même étant fermé, être à l'origine de tensions de contact dangereuses.
8. Avant de nettoyer ou d'entretenir l'appareil, aussi lorsqu'il n'est pas utilisé, le régulateur de puissance doit être arrêté et débranché du réseau. Ne tirez jamais sur le câble pour le débrancher, retirez toujours la fiche directement par son corps.
9. Cet appareil résistant au ruissellement d'eau (norme IP 43), est conçu pour l'utilisation à l'intérieur et l'extérieur. Lors de pluie, l'appareil doit uniquement être utilisé en position horizontale. Le régulateur de puissance ne doit pas être trempé dans l'eau ou dans d'autres liquides, même partiellement. Le régulateur de puissance ne doit pas être arrosé d'eau ou d'autres liquides en grandes quantités ou être exposé aux projections d'eau. Cela pourrait produire des décharges de tension dangereuses au contact.
10. Utilisez uniquement les accessoires recommandés par le fabricant afin d'éviter tout danger d'incendie, d'électrochoc ou toute blessure.

11. L'appareil ne doit pas être utilisé dans un environnement présentant un danger d'explosion.
12. La lumière HMI/MSR contient, comme la lumière du jour, une certaine quantité de rayons UV. Le verre de protection réduit la part des rayons UV à une proportion inoffensive pour des distances d'utilisation normale. Pour une utilisation à faible distance, il faut limiter la durée d'exposition de la peau non protégée.
13. Pour tenir compte du rayonnement thermique, la torche doit être tenue à une distance minimale de deux mètres de surfaces ou d'objets inflammables ou sensibles à la chaleur.
14. Pour tenir compte de la durée de vie de la lampe, n'interrompez pas la procédure d'échauffement d'environ 1 minute.
15. Laissez refroidir le régulateur et la torche avant de les ranger.
16. Avant de remplacer les fusibles ou la lampe, il faut débrancher le régulateur du réseau.
17. Employez toujours un verre de protection en bon état. Les lampes peuvent exploser. Le verre de protection empêche la chute d'éclats de verre brûlants.



# 1. Mise en service

Les régulateurs de puissances EWB 400.575 et EWB 400.575.800 sont des régulateurs de puissance électronique exempt de scintillements et sont prévus pour des voltages de 90 V à 265 V et ils s'adaptent automatiquement au voltage disponible.

L'appareil est adapté à une utilisation avec des torches munies d'un dispositif de réamorçage à chaud (Hot Restrike, HR), cela veut dire que les lampes peuvent être rallumées à chaud à tout moment. Un délai d'attente pour le réamorçage n'est pas nécessaire. Pour des raisons de sécurité, les tensions d'amorçage plus élevées nécessaires à cela exigent une mise à terre impeccable, dont la fonction peut être contrôlée au moyen du témoin lumineux de mise à terre "earth ok" (7). Pour cette raison, l'appareil doit toujours être raccordé au réseau d'alimentation par une fiche avec contact de mise à terre.

Grâce à la protection intégrée contre le ruissellement d'eau au moyen d'ouvertures protégées ou étanchées, de prises de raccordement étanches, ainsi que d'une construction robuste, la source de lumière du jour EWB 200 peut aussi être utilisée à l'extérieur.

Brancher la torche au régulateur de puissance et raccorder celui-ci au réseau électrique (1) avec mise à terre. Enclencher l'interrupteur réseau et contrôler si le voyant lumineux LED jaune de mise à terre "earth ok" (7) s'allume. Si tel n'est pas le cas, il faut immédiatement retirer la fiche réseau du régulateur de puissance et contrôler la mise à terre avant d'utiliser à nouveau l'appareil. Si le voyant rouge LED "supply ok" (6) est allumé en continu, l'appareil est prêt à être mis en marche. Si le voyant "supply ok" (6) clignote, l'allumage n'est pas possible, car un problème a été reconnu (voir chapitre 4, affichage LED).

Pour la mise en marche du régulateur, appuyez sur la touche verte du régulateur ou de la torche; le voyant lumineux LED vert s'allume (voyant de service). Appuyez sur la touche rouge du régulateur ou de la lampe pour éteindre l'appareil.

L'appareil est muni d'un dispositif de préchauffage afin que la température d'utilisation soit atteinte en 1 minute. Pour tenir compte de la durée de vie de la lampe, la procédure de préchauffage ne doit pas être interrompue.

La température de couleur optimale est atteinte après environ 3 minutes.

Si la lampe HMI/MSR refuse de s'allumer, le régulateur de puissance interrompt la procédure d'amorçage après environ 1,5 secondes. Un nouvel essai peut être tenté en appuyant sur la touche verte et après sur la touche rouge. Cette opération peut être renouvelée une dizaine de fois avant que la procédure d'amorçage ne soit bloquée pour une durée d'environ 30 secondes. Après cela, de nouveaux essais sont possibles.

Veillez à ce que les fentes de ventilation du régulateur de puissance restent libres.

## 2. Régulation de puissance

La puissance lumineuse voulue se règle à l'aide du régulateur de puissance sur une plage de réglage de 100 % à 60 %. Il faut tenir compte du fait que la température de couleur peut varier avec la puissance réglée, selon le type de lampe utilisé. Après avoir allumé la lampe, le variateur de lumière est bloqué pour quelque temps afin d'atteindre un échauffement optimal et rapide de la lampe. Le temps de blocage dépend de la température de la lampe lors de son allumage et peut varier entre 5 s et 40 s.

## 3. Commande à distance de la torche (marche/arrêt)

**Commande à distance (marche):** Les régulateurs de puissance sont livrés avec un mode de commande à distance actif. Celui-ci fonctionne de la manière suivante: si la lampe allumée est déclenchée à cause d'une coupure de courant, elle est allumée à nouveau automatiquement quand le courant revient.

**Commande à distance (arrêt) :** Si le régulateur de puissance ne doit pas se ré-enclencher automatiquement après une coupure de courant, cette fonction peut être désactivée en changeant un pont de contact dans le régulateur de puissance. Le pont de contact se trouve sur une circuit à l'intérieur de l'appareil et ne peut être modifié que par un spécialiste.

## 4. Mise en place ou remplacement de la lampe

Avant de remplacer la lampe, il faut impérativement débrancher la torche du régulateur de puissance.

## 5. Les voyants lumineux (LED) et leurs significations

- **Le voyant jaune ne s'allume pas: Attention! Danger! La mise à terre du régulateur de puissance n'est pas raccordée correctement.** Les régulateurs de puissance et les torches de la classe de protection I doivent être munis d'une bonne prise de terre spécialement quand ils sont utilisés dans un environnement humide.
- **Le voyant vert est allumé en continu:** La torche est allumée.
- **Le voyant vert clignote:** La surveillance automatique de la température s'est activée et réduit lentement la puissance jusqu'à un maximum de 60 %. L'abaissement de la puissance dans ces limites permet à l'utilisateur de se rendre compte de la situation et retarde l'arrêt définitif du régulateur.
- **Le voyant rouge est allumé en continu:** L'appareil est en service, toutes les fonctions sont en ordre.

- **Le voyant rouge clignote:** L'appareil s'est arrêté pour une des raisons suivantes:
  1. La tension du réseau est tombée en dessous de 85 V
  2. Enclenchement de la protection de surcharge du circuit d'amorçage:  
Afin de protéger le circuit d'amorçage, l'amorçage est bloqué pendant environ 30 secondes après une dizaine de tentatives successives
  3. La température dans le régulateur de puissance est trop haute
  4. La lampe est en court-circuit
  5. Incident technique

Lorsque le voyant rouge clignote, la torche s'éteint automatiquement. Par mesure de sécurité, elle ne se rallume pas automatiquement après avoir remédié à l'incident technique (par exemple après le refroidissement). La torche doit être rallumée manuellement.

## **6. Utilisation des appareils kobold sur des génératrices à moteur**

Les appareils kobold peuvent être utilisés avec des génératrices à moteur, pourvu que leur tension sous toutes les conditions de charge (y compris la charge capacitive) se situe dans les tolérances de 200 à 264 V respectivement 95 à 135 V. L'expérience a montré qu'il est nécessaire d'utiliser des génératrices à moteur avec une stabilisation électronique.

## 7. Eléments de commande et d'affichage

- 1 Interrupteur réseau
- 2 Bouton d'allumage
- 3 Bouton d'extinction
- 4 Régulateur de puissance
- 5 LED (vert) pour voyant de service "on"
- 6 LED (rouge) pour voyant de contrôle réseau "supply ok"
- 7 LED (jaune) pour voyant de mise à la terre "earth ok"
- 8 Prise de la torche
- 9 Prise de câble réseau
- 10 Fusible 1
- 11 Fusible 2
- 12 Poignée

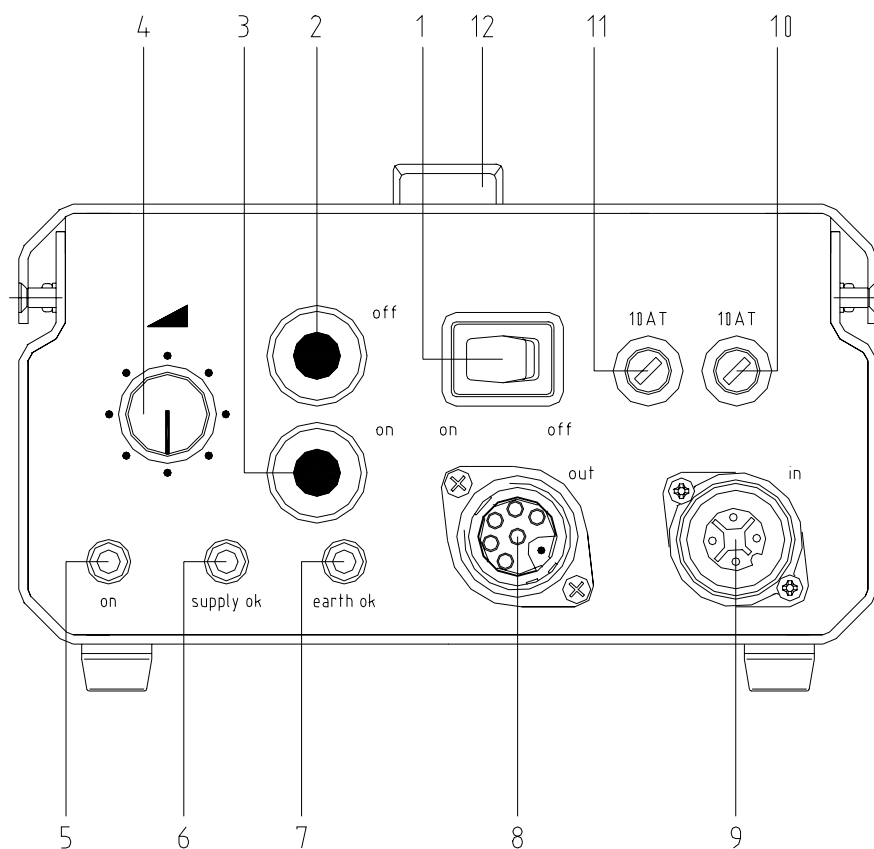

## 8. Données techniques

		<b>EWB 400.575 et EWB 400.575.800</b>		
		<b>avec lampe 400 W</b>	<b>avec lampe 575 W</b>	<b>avec lampe 800 W</b>
Puissance nominale		<b>400 W</b>	<b>575 W</b>	<b>800 W</b>
Puissance de raccordement:		<b>460 VA</b>	<b>640 VA</b>	<b>900 VA</b>
Rendement		<b>0.89</b>	<b>0.9</b>	<b>0.9</b>
Tension réseau		<b>90 – 265 V AC</b>		
Fréquence réseau		<b>45 Hz – 400 Hz</b>		
Amorçage possible dès		<b>90 V</b>		
Facteur de puissance		<b>99 % à 110 V / 95 % à 230 V</b>		
Température ambiante		<b>-5°C à 45°C</b>		
Fonctionnement possible jusqu'à		<b>60°C, à 45° réduction progressive de la puissance jusqu'à 60 %</b>		
Température de stockage		<b>-20°C à 80°C</b>		
Système de refroidissement		<b>ventilateur réglé max. 12dB(A)</b>		
Fréquence de la lampe		<b>400 Hz</b>		
Plage de réglage:		<b>100 % à 60 %</b>		
Principe de contrôle		<b>régulation de puissance avec un dispositif de préchauffage afin d'atteindre la température d'utilisation de la lampe en 1 minute</b>		
Scintillement		<b>&lt; 5 %</b>		
Dimensions		<b>267 x 184 x 112.5 mm</b>		
Poids		<b>2.6 kg</b>		
Points de contrôle		<ul style="list-style-type: none"> <li>- surcharge du circuit d'amorçage</li> <li>- température trop haute dans le régulateur</li> <li>- court-circuit de la torche</li> <li>- incident technique</li> </ul>		
Affichage LED	vert	<b>allumé = fonctionnement normal</b>		
		<b>clignote = réduction automatique à cause de la température trop élevée</b>		
	rouge	<b>allumé = alimentation ok</b>		
		<b>clignote = incident</b>		
	jaune	<b>allumé = mise à terre ok</b>		
		<b>pas allumé = mise à terre pas disponible</b>		
Degré de protection		<b>IP 43</b>		
Classe de protection		<b>I, avec isolation renforcée pour une sécurité additionnelle</b>		
Normes		<b>EN60922</b>		
		<b>EN60529</b>		
		<b>EN61000-3-2/A14 classe C</b>		
		<b>EN55011 classe B</b>		
Selon les directives		<b>73/23/CEE, 89/336/CEE</b>		
Lampes	Osram	<b>HMI 400 W/SE</b>	<b>HMI 575 W/SE</b>	
	Philips	<b>MSR 400 HR</b>	<b>MSR 575 HR</b>	
	Sylvania	<b>BA 400 SE HR</b>	<b>BA 575 SE HR</b>	<b>BA 800 SE HR</b>
Fusibles		<b>10 AT (remplit avec sable), 2 pièces</b>		

## 9. Déclaration de conformité



### Bron Elektronik AG

Hagmattstrasse 7      Telefon +41 (0)01 462 86 80  
Postfach/P.O. Box      Fax +41 (0)01 462 86 00  
CH-4123 Allschwil 1      E-Mail info@bron.ch  
Schweiz/Suisse/Switzerland      www.bron.ch

#### KONFORMITÄTSERKLÄRUNG DECLARATION OF CONFORMITY DECLARATION DE CONFORMITE

Wir / We / Nous :

**Bron Elektronik AG, Hagmattstrasse 7, CH-4123 Allschwil, Schweiz**

erklären in alleiniger Verantwortung, dass das Produkt  
declare under our sole responsibility that the product  
*déclarons sous notre seule responsabilité que le produit*

**kobold EWB 400 575** und

**kobold EWB 400 575 800**

auf das sich diese Erklärung bezieht, mit der/den folgenden Norm(en) oder  
normativen Dokument(en) übereinstimmt  
to which this declaration relates is in conformity with the following standard(s) or  
other normative document(s):  
*auquel se réfère cette déclaration: est conforme à la (aux) norme(s) ou autre(s)  
document(s) normatif(s):*

**EN 60598  
EN 60926**

**EN 60922  
EN 55011**

**EN 60529**

gemäss den Bestimmungen der Richtlinie:  
following the provision of the Directive:  
*conformément aux dispositions de la Directive:*

**73/23/CEE 89/336/CEE**

Ort und Datum der Ausfertigung:  
Place and date of issue:  
*Lieu et date:*

**Allschwil, 14. Mai 2007**

Name und Unterschrift des Befugten:  
Name and signature of authorized person:  
*Nom et signature du signataire autorisé:*

Bron Elektronik AG  
Hagmattstrasse 7  
CH-4123 Allschwil

**Marcel Griessmann**  
Technical Manager

CE

BA612.00 Printed in Switzerland 01.11

Bron Elektronik AG  
CH-4123 Allschwil  
Schweiz (Switzerland)

***kobold***<sup>®</sup>  
by bron